

Transportadora de Alimentación a Flujo Constante – 1415

Flujo de alimentación de productos secos consistente y preciso



La Transportadora de alimentación a flujo constante – 1415 permite una dosificación y alimentación continua y uniforme del flujo de productos secos en la línea de procesamiento, optimizando los índices de producción y el rendimiento del proceso de pelado. La tolva presenta un extremo de cinco lados que junto con la elevación de la transportadora y la adecuada separación en la banda permiten que el producto se transporte de manera uniforme desde la tolva, se extienda en una sola capa a lo ancho de la transportadora y se deposite de manera uniforme en el equipo de procesamiento. Su estructura resistente de acero inoxidable y diseño sanitario aseguran una larga vida y permiten realizar una limpieza rápida y profunda. Redonda dentro de la tolva eliminan el uso de puentes y aseguran un flujo eficiente del producto

- Velocidades de flujo estándar de 270 a 2275 kg/h (600 a 5,000 lb/h). Disponibles con mayor velocidad de acuerdo al ancho de la transportadora
- Diseño exclusivo con extremos de cinco lados y salida redondeada de la tolva para un flujo consistente del producto
- Canal de descarga de goma minimiza el daño del producto y permite una operación más silenciosa
- El flujo de productos sale en el mismo orden en que ingresa vaciando por completo la tolva y evitando así contaminación y desperdicios
- Diseño sanitario con superficies redondeadas e inclinadas que permiten eliminar la contaminación y realizar una limpieza rápida y profunda

Aplicaciones de alimentos

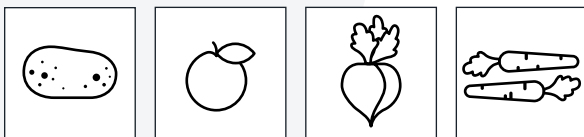

Papas

Manzanas

Remolachas

Zanahorias

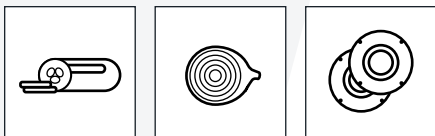

Pepinos

Cebollas

Vegetales de raíz

Transportadora de Alimentación a Flujo Constante – 1415

Especificaciones

Altura de descarga: 61.2-144”
(155.5-365.7 cm)

Electricidad: 230-460 VAC, 60 Hz,
3 fases (disponible en otros voltajes)

Motor: 1-2 HP (.74-1.5 kW)

Peso: 800 lbs. (363 kg)

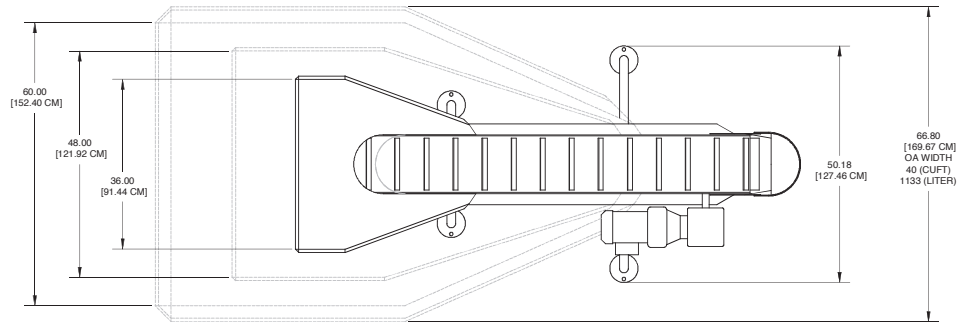

Características

- Disponible en tres tamaños de tolva:
3 cu. ft. (.08 m³)
15 cu. ft. (.42 m³)
40 cu. ft. (1.13 m³)
- Canal de descarga de goma

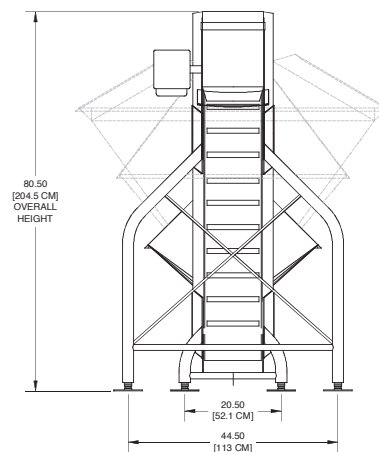
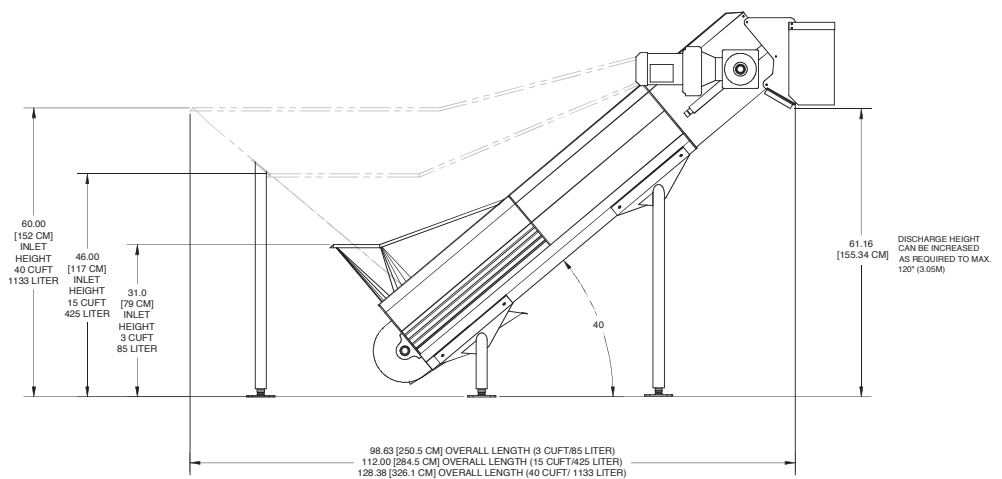

Este diseño contiene información confidencial de propiedad exclusiva de Vanmark Equipment LLC (Vanmark). Queda prohibido el uso, la reproducción o divulgación de este documento y su contenido parcial o completo sin la autorización de Vanmark. Derechos de Autor 2018, Vanmark.

S 11.20v2

Contáctenos

Vanmark tiene el orgullo de ofrecer equipamientos de primera calidad, servicio excepcional y tranquilidad espiritual a las industrias del procesamiento de papas, vegetales y frutos frescos de todo el mundo. Contáctenos para recibir más información y adaptar la Transportadora de Alimentación a Flujo Constante – 1415 a su operación específica.



Alimentar a nuestro planeta que crece, juntos.

Teléfono: +1 740-201-0004

Email: sales@vanmark.com

vanmark.com